

Das Urheberrecht an dieser Zeichnung verbleibt uns.
Die Zeichnung ist nur vereinbarungsgemäß zu verwenden und darf ohne unsere ausdrückliche Genehmigung weder vervielfältigt, noch dritten Personen zugänglich gemacht werden. Im Falle einer Zuwiderhandlung steht uns das Recht der Geltendmachung jedes uns daraus entstandenen Schadens zu.

Eigengewicht 60 kg
Tragfähigkeit 350 kg
Lastschwerpunkt 250 mm
Eigenschwerpunkt 250 mm

Art. Nr. 2700-04		Allgemeintoleranzen nach DIN ISO 2768-1 mittel	Maßstab: 1:7.5	Format: A3	Gewicht: 60 kg
			Werkstoff : St / verz.		
		Datum	Name		
		Bearb.			
		Gepr.			
		Stahlflaschenpalette			2
		Ersatz für :			Ersetzt durch :
Vers.	Änderung	Datum	Name		

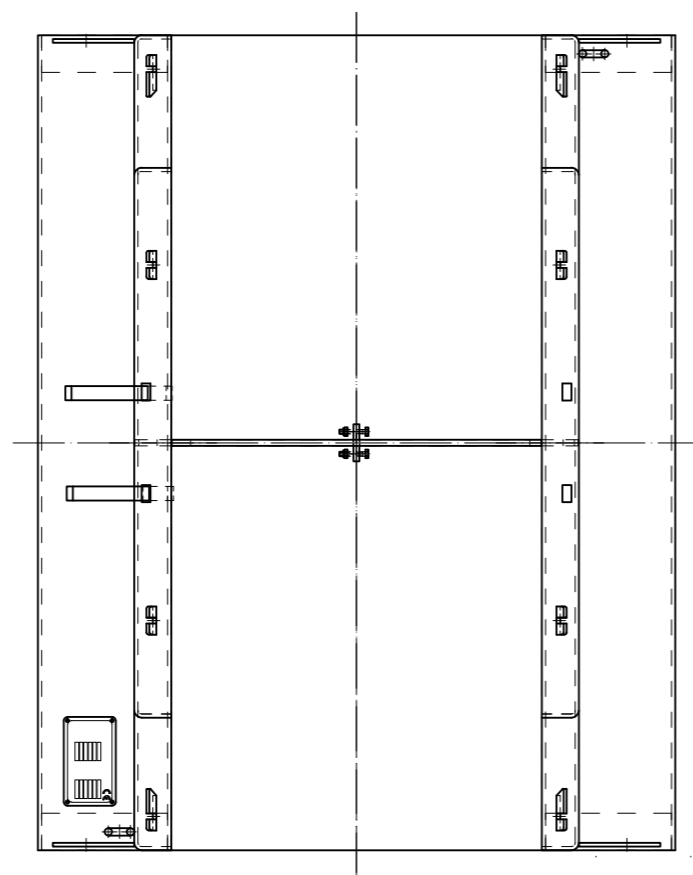
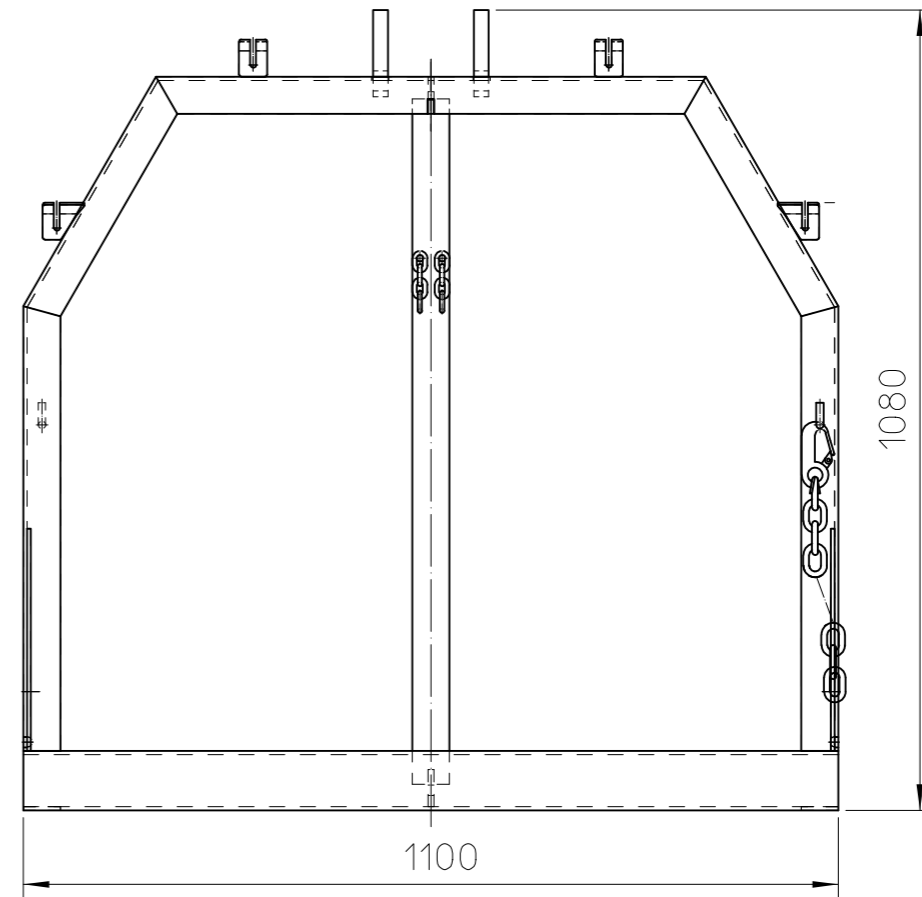
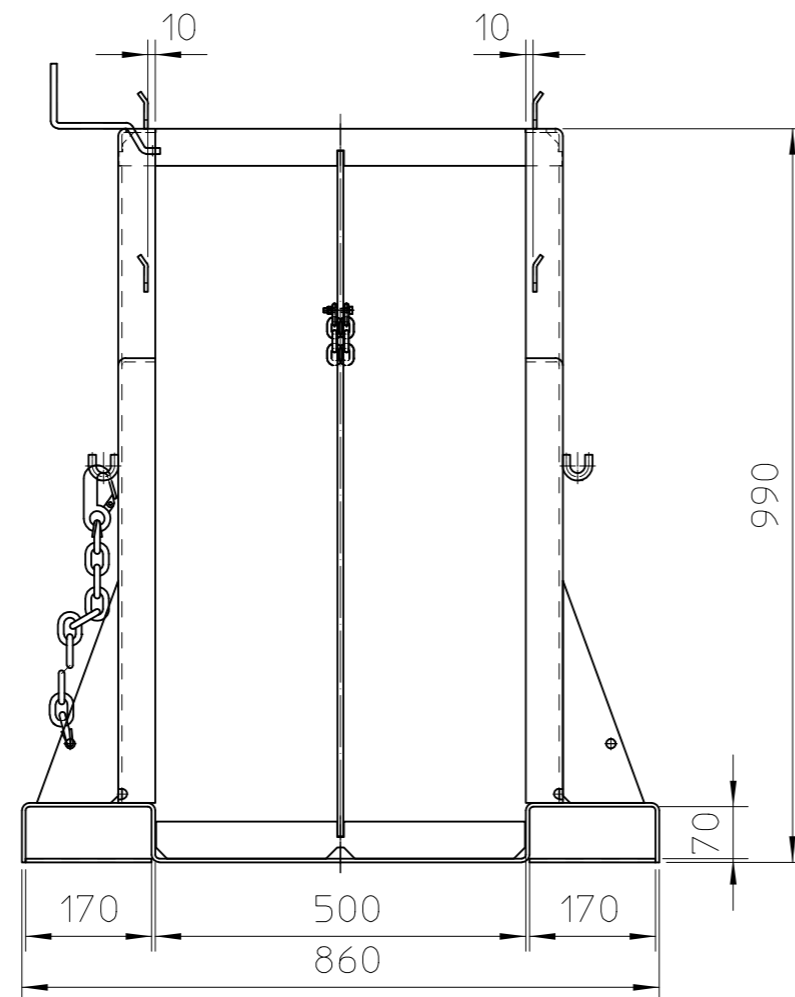

Techn. Daten:
 Eigengewicht 85 kg
 Tragfähigkeit 700 kg
 Lastschwerpunkt ca. 550 mm
 Eigenschwerpunkt ca. 550 mm

Das Urheberrecht an dieser Zeichnung verbleibt uns.
 Die Zeichnung ist nur vereinbarungsgemäß zu verwenden und darf ohne unsere ausdrückliche Genehmigung weder vervielfältigt, noch dritten Personen zugänglich gemacht werden. Im Falle einer Zuwiderhandlung steht uns das Recht der Geltendmachung jedes uns daraus entstandenen Schadens zu

Art. Nr. 2700-08		Allgemeintoleranzen nach DIN ISO 2768-1 mittel		Maßstab: 1:1	Format: A3	Gewicht: 85 kg
				Werkstoff : S235JR / verz.		
		Datum	Name	KRUIZINGA.DE[®] Lager- und Transportmittel Stahlflaschenpalette 4 Version		
		Bearb.				
		Gepr.				
Vers.	Änderung	Datum	Name	Ersatz für :	Ersetzt durch :	